

使用说明书

条码打印机
AT240/AT340系列
(IP-883WF)

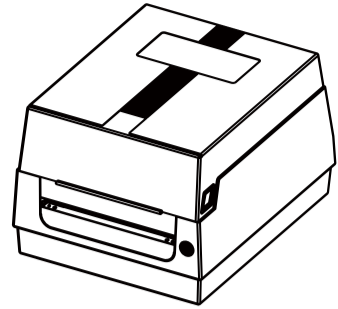

版本:1.0



本产品按标准检验合格准予出厂

合格证

检验员:
生产日期:
执行标准: GB/T 29267

厦门爱印科技有限公司
Xiamen IPRT Technology Co., Ltd.
官网: www.iprt.com.cn
售后服务热线: 0592-7115503

目录

1. 装箱清单	1
2. 外观及组件	2
3. 纸卷安装	3
4. 碳带安装	4
5. 驱动安装	6
6. 打印机操作	7
7. 技术参数	8
8. 产品保修卡	9
9. 注意事项	10

前言

关于本手册

本手册包含产品使用、安装等信息。在操作使用打印机之前，请仔细阅读本说明书，并遵守使用。

警告: 在居住环境中，运行此设备可能会造成无线电干扰。

注意! 撕纸刀片有尖锐边缘，请小心，勿触防止割伤。

注意!热零部件! 打印完成后，请勿直接触摸打印头，以防过热烫伤。关闭电源后等待半小时才能接触打印头。

注意! 请远离运动零部件。

1 装箱清单

拆开包装箱后，请检查产品外观是否完好无损，清点所有配件。如有缺损，请与经销商联系!

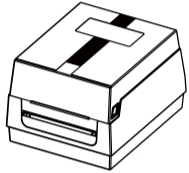

打印机

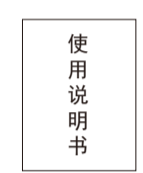

使用说明书
(内含保修卡)

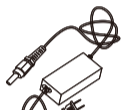

电源适配器



USB数据线



纸筒

备注: 因产品的持续改进，故手册中所述的机种规格、配件及程序以实机为主，如有变更，恕不另行通知。

- 1 -

2 外观及组件

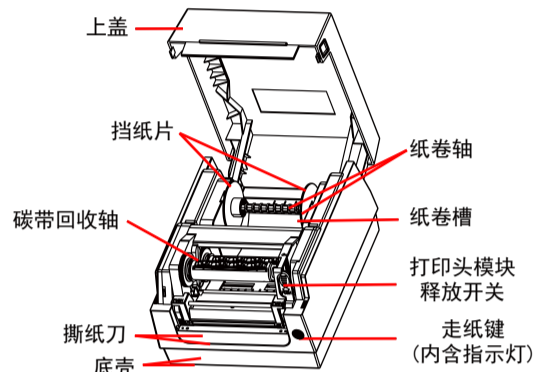

上盖、挡纸片、碳带回收轴、撕纸刀、底壳、纸卷轴、纸卷槽、打印头模块释放开关、走纸键(内含指示灯)

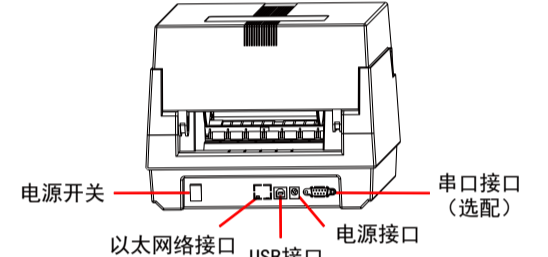

电源开关、以太网网络接口(选配)、USB接口、电源接口、串口接口(选配)

- 2 -

3 纸卷安装

1. 打开打印机上盖; 将纸卷轴穿过纸卷芯, 然后将两个挡纸片穿过纸卷轴并紧贴纸卷, 置中对齐。
2. 将纸卷轴放入打印机内的纸卷卡卡槽里。

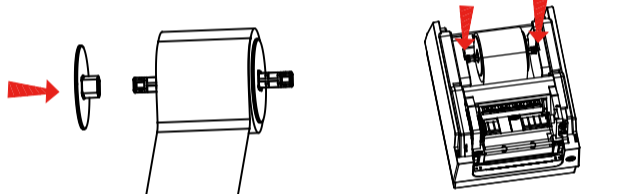

3. 将释放卡棒往内压, 打开打印头模块。拉出一小段纸张, 让纸张可以接触到打印机的滚轴。
4. 按下右侧导纸器上的锁紧器, 调整导纸器的位置。确定纸张保持在连动压纸杆的下方, 并放置在两块导纸器的下方中央。

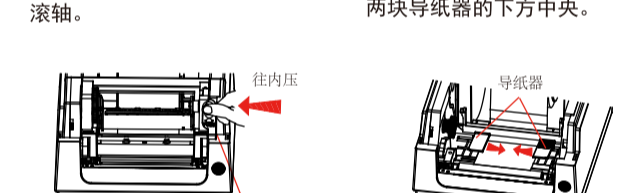

- 3 -

3 纸卷安装

5. 将打印头模块两边同时往下压, 直到发出“咯”的声音, 打印头模块已关闭。
6. 按下走纸键, 将纸张送出打印机。

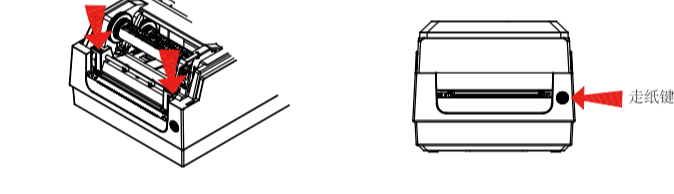

4 碳带安装

下列步骤仅适用于热转打印模式。(热敏打印模式不需装入碳带)

1. 打开打印机上盖。
2. 将释放卡棒往内压, 打开打印头模块。

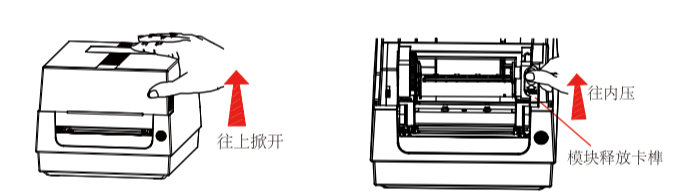

- 4 -

4 碳带安装

3. 装入新的碳带卷, 边转动让碳带适配轴卡棒对齐并卡入碳带供应轴左侧, 然后再卡入右侧。(碳带方向如下图所示, 涂层面朝外与纸张接触)
4. 装入另一端的碳带回收轴, 接着转动碳带卷, 让卡棒对齐并卡入碳带回收轴左侧, 然后再卡入右侧。

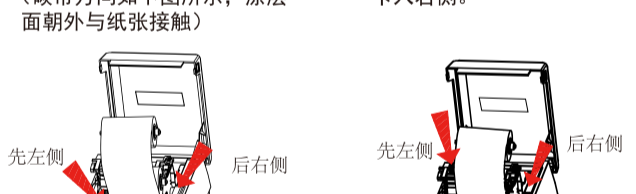

5. 安装好碳带后将碳带拉直再关闭打印头模块, 然后将两侧同时往下压卡入, 直到发出“咯”的一声。
6. 转动碳带回收轴的齿轮, 将碳带拉紧并拉平褶皱, 然后让碳带对齐回转轴。

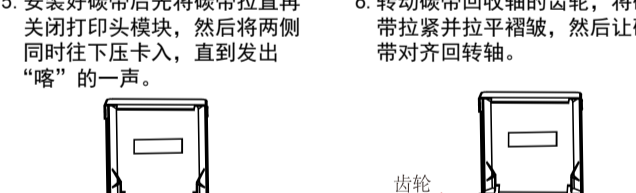

- 5 -

5 驱动安装

1. 请前往官网<http://www.iprt.com.cn>下载驱动程序并安装。
2. 选择相应机型的驱动安装文件并点击下载

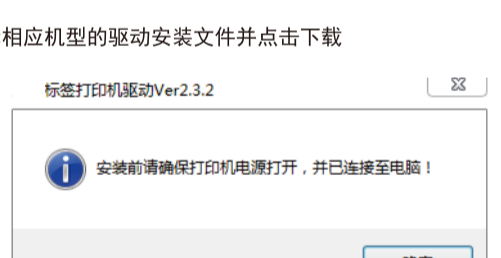

- 6 -

6 打印机操作

1. 纸张校准、打印自检页、恢复出厂设置

- 1) 确保打印机处于开机状态, 此时黄色指示灯保持常亮。
- 2) 纸张校准: 长按走纸键, 直到听到“嘀”后松开走纸键, 此时打印机进入智能学习纸张模式。
- 3) 打印自检页: 按住走纸键, 先后听到“嘀、嘀嘀”后松开走纸键, 打印出自检页。
- 4) 恢复出厂设置: 按住走纸键, 先后听到“嘀、嘀嘀、滴滴滴滴”后松开走纸键, 打印机开始做出厂恢复, 听到“嘀....”长响后, 恢复出厂完成。

2. 故障排除

故障原因	指示灯状况	解决方式
纸张光电管无法检测标签间隔	红灯闪烁	1. 检查纸卷路径 2. 检查标签光电管
卡纸	红灯闪烁	移除卡纸
纸张用尽	红灯闪烁	更换新的纸张
打印头过热	红灯闪烁	打印任务将暂停, 直到打印头温度降低到正常的打印温度。降温后, 打印机将自动执行之前的打印任务。
打印头模块未关闭	红灯闪烁	关闭打印头模块

- 7 -

7 技术参数

打印方式	热转印式/热敏式		
分辨率	203dpi	300dpi	600dpi
打印速度	152mm/s	102mm/s	
有效打印宽度	108mm	104mm	
打印长度	最大25400mm		
内存	128MB DRAM 16MB FLASH		
CPU类型	32位RISC微处理器		
纸张感应器	反射式x1(可移动)/穿透式		
其它感应器	打印头模组抬起感应器/碳带感应器		
指示及操作接口	指示灯、走纸键		
通讯接口	USB、串口(选配)、网口(选配)、蓝牙(选配)		
编程语言	兼容CPL、ZPL、TSPL		
纸张类型	纸卷式、标签式(间歇纸、连续纸、折叠纸、票券等)		
纸张规格	纸张宽度: 20-110mm 卷芯内径: 最小25.4mm 纸卷外径: 最大127mm		
碳带参数	碳带最大宽度: 110mm 碳带最大长度: 400m 碳带轴内径宽度: 25.4mm 碳带宽度: 1-4寸 碳带种类: 蜡基碳带、混合基碳带、树脂碳带、水洗碳带		
机器尺寸	273*220*177mm		
机器净重	2.0KG		
电源输入	24V/2.0A		
环境参数	工作温度: 5°C-40°C 工作湿度: 20%-90% 储存温度: -25°C-55°C 储存湿度: 20%-93%		

- 8 -

8 产品保修卡

保修条款

- 1、打印机常规保修: 整机保修1年(不包括打印头), 打印头保修30公里或3个月, 两者先到为准。注: 使用了劣质标签纸和电子面单纸, 均会使打印头寿命大打折扣, 打印头被沙粒、铁丝等硬物划伤而出现打印断针现象, 打印头表面可见划痕, 以上断针现象都因操作不当而导致断针的, 均不在保修范围之内。
- 2、保修期内: 打印机由于质量问题出现多次维修无法正常使用的且爱印开发技术人员判定为机器本身问题的, 我们予以换货处理; 保修期外出现的问题, 不予换货。
- 3、保修内容: 对于一般的售后问题, 我们售后人员会通过售后服务热线、售后QQ、阿里旺旺等网络工具进行远程调试服务, 对于产品本身发生的机构配件问题, 需要返回现场维修。
- 4、退换货: 客户在购买产品7天内, 且不影响二次销售的, 允许申请退换货服务, 其中退回产生的物流费用由客户自行承担, 同时对于物流过程中由于客户方面造成的损坏、遗失, 我们不予承担责任。
- 5、用户负责将产品寄送至我公司售后服务部或我公司授权维修站点进行保修服务。
- 6、厦门爱印科技有限公司拥有本保修条款的最终解释权。

产品保修卡

机 型 _____

制造号码 _____

顾客姓名 _____

购买日期 _____

店 名 _____

电 话 _____

客户须知

- 1、请详细写明产品返修原因
- 2、返修前请与客服联系
- 3、我们不接受任何形式的到付快递

- 9 -

9 注意事项

注意: 如果您发现本手册所述信息有任何错误或遗漏, 请向我们或者经销商反映, 对此我们深表感谢。

- 10 -